

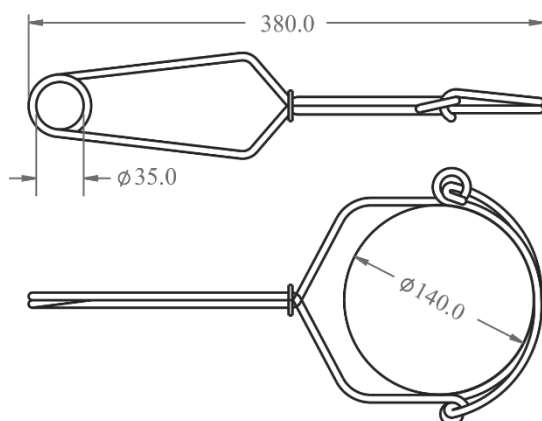

# KARTA KATALOGOWA FA 50 209 14

## ZACZEP NOŻYCOWY ZE STALI NIERDZEWNEJ OTWARCIE 140MM



Zaczepek nożycowy

**Otwarcie:** 140 mm

**Wytrzymałość:** 23 kN

**Spełnia:** EN362 : 2004 Klasa A.

### Materiały

Stal nierdzewna



**Waga:**

0.37 kg

**KOD HS**

7326 90 98

**WYMIARY KARTONU/SZTUKI**

60 x 40 x 24 / 25

**CERTYFIKAT AET N°2597 I1 E6**

Satra Technology Centre, N°0321  
Wyndham Way, Telford Way, Kettering  
Northamptonshire, NN16 8SD, United Kingdom

**ARTYKUŁ 11 GB07/73551**

SGS United Kingdom Ltd., N°0120  
Unit 202B, Worle Parkway,  
Weston-super-Mare, BS22 6WA, United Kingdom

### PRODCENT KRATOS SAFETY

689 Chemin du Buclay  
38540 Heyrieux -FRANCE  
Tel : +33 (0)4 72 48 78 27  
Fax : +33 (0)4 72 48 58 32  
[www.kratossafety.com](http://www.kratossafety.com)  
[info@kratossafety.com](mailto:info@kratossafety.com)

### DYSTRYBUTOR OXYLINE Sp.żo.o

ul. Piłsudskiego 23  
95-200 Pabianice -POLAND  
Tel.: +48 42 215 10 68  
Fax : +48 42 203 203 1  
[www.oxyline.eu](http://www.oxyline.eu)  
[oxyline@oxyline.eu](mailto:oxyline@oxyline.eu)