



KARTA KATALOGOWA FA 20 500 03B

Urządzenie samohamowne OLYMPE-S taśmowe 3,5m w obudowie polimerowej, z wskaźnikiem uderzenia, praca wertykalna tylko



Olympe

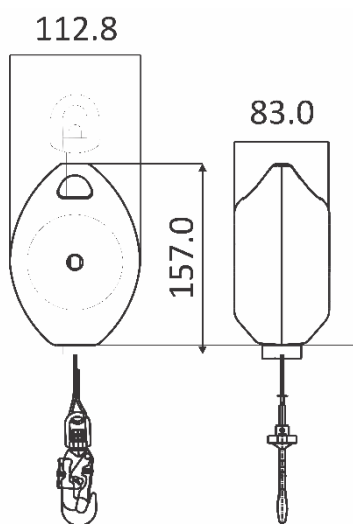

- Obudowa wykonana z polimeru o wysokiej odporności, aby zapobiec pęknięciu.
- W zestawie taśma poliestrowa 25 mm.
- Górny koniec mocowania zakończony krętlikiem.
- Wewnętrzny mechanizm hamująco-absorbujący, który tłumi siłę zatrzymania przy spadku do mniejszej niż 6 kN.

Minimalna siła zrywająca > 15 kN.

Zatrzaśniki : Stalowy zatrzaśnik zakręcany o otwarciu 18 mm, ref. FA 50 101 17, na końcu zakotwienia i stalowy karabińczyk ref. FA 50 203 20 o otwarciu 20 mm ze wskaźnikiem upadku.

Średnia prędkość blokowania: 0.8 m/s

Maksymalna waga do użytku poziomego: 140 kg.

CERTYFIKAT WYŁĄCZNIE DO UŻYTKU PIONOWEGO

Spełnia: EN360:2002.

Materiał komponentów :

Ośłona: Włókno szklane PA 6 30%

Taśma : Poliester

Zatrzaśniki : Stal

Długość :	CE	Waga :
3.5 m		1.80 kg

**PRODCENT
KRATOS SAFETY**
689 Chemin du Buclay
38540 Heyrieux -FRANCE
Tel : +33 (0)4 72 48 78 27
Fax : +33 (0)4 72 48 58 32
www.kratossafety.com
info@kratossafety.com

**DYSTRYBUTOR
OXYLINE Sp.zo.o**
ul. Piłsudskiego 23
95-200 Pabianice -POLAND
Tel.: +48 42 215 10 68
Fax : +48 42 203 203 1
www.oxyline.eu
oxyline@oxyline.eu

KOD HS
8479 89 97
WYMIARY KARTONU/SZTUKI
60 x 40 x 24 cm / 6
CERYFIKAT AET N°5633 WYDANIE 6 ROZSZERZENIE 1
Satra Technology Centre, N°0321 Wyndham Way, Telford Way, Kettering Northamptonshire, NN16 8SD, United Kingdom
ARTYKUŁ 11 GB07/73551
SGS United Kingdom Ltd., N°0120 Unit 202B, Worle Parkway, Weston-super-Mare, BS22 6WA, United Kingdom