

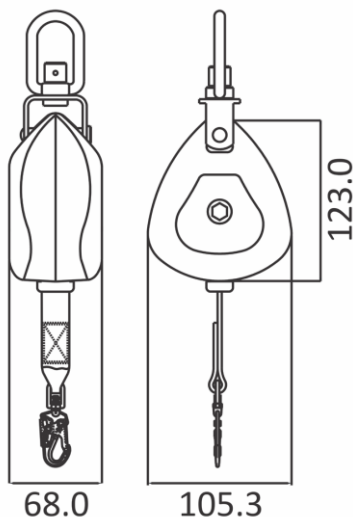

# KARTA KATALOGOWA FA 20 501 02

Urządzenie samohamowne OLYMPE taśmowe 2m w obudowie polimerowej,  
z wskaźnikiem uderzenia

*Olympe*



- Obudowa wykonana z polimeru o wysokiej odporności udarowej, zapobiegającej zniszczeniu.
- W zestawie taśma poliestrowa 25 mm.
- Górny koniec mocowania zakończony krętlikiem.
- Wewnętrzny mechanizm hamująco-absorbujący, który tłumi siłę zatrzymania przy spadku do mniejszej niż 6 kN

**Minimalna siła zrywająca** > 15 kN.

**Zatrzaśniki:** Stalowy zakręcany karabińczyk FA 50 101 17 o otwarciu 18 mm na końcu zakotwienia i stalowy karabińczyk FA 50 203 20 o otwarciu 20 mm ze wskaźnikiem upadku.

**Maksymalna waga do użytku pionowego:** 140 kg

**Średnia prędkość blokowania:** 0.6 m/s

**Spełnia :** EN 360 : 2002.

**Materiał komponentów:**

Osona ochronna: włókno szklane PA 6 30%

Taśma: Poliester

Zatrzaśnik: Stal

Długość :	<b>CE</b>	Waga :
2 m		1.44 kg

**PRODCENT**  
**KRATOS SAFETY**  
689 Chemin du Buclay  
38540 Heyrieux -FRANCE  
Tel : +33 (0)4 72 48 78 27  
Fax : +33 (0)4 72 48 58 32  
[www.kratossafety.com](http://www.kratossafety.com)  
[info@kratossafety.com](mailto:info@kratossafety.com)

**DYSTRYBUTOR**  
**OXYLINE Sp.zo.o**  
ul. Piłsudskiego 23  
95-200 Pabianice -POLAND  
Tel.: +48 42 215 10 68  
Fax : +48 42 203 203 1  
[www.oxyline.eu](http://www.oxyline.eu)  
[oxyline@oxyline.eu](mailto:oxyline@oxyline.eu)

<b>KOD HS</b>
8479 89 97
<b>WYMIARY KARTONU/SZTUKI</b>
60 x 40 x 24 cm / 7
<b>CERTYFIKAT AET N°6463 I 2 E 1</b>
Satra Technology Centre, N°0321 Wyndham Way, Telford Way, Kettering Northamptonshire, NN16 8SD, United Kingdom
<b>ARTYKUŁ 11 GB07/73551</b>
SGS United Kingdom Ltd., N°0120 Unit 202B, Worle Parkway, Weston-super-Mare, BS22 6WA, United Kingdom