

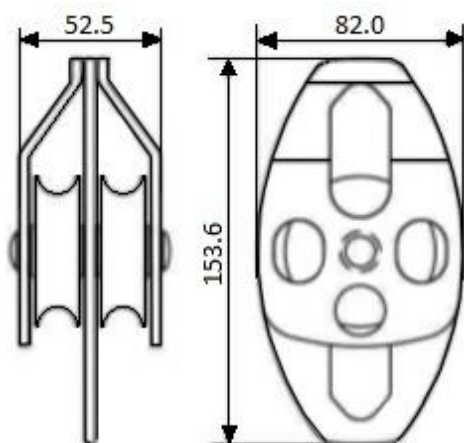

FICHE TECHNIQUE FA 70 017 01

POULIE DOUBLE À FLASQUES OUVRANTES. ACCROCHAGE DOUBLE



Ø réa :	CE	Poids :
45 mm		0,45 kg

KRATOS SAFETY

ZI les Portes du Dauphiné
4, rue de l'Aigue
69780 Saint Pierre de Chandieu – FRANCE

Tel. : +33 (0)4 72 48 78 27

Fax. : +33 (0)4 72 48 58 32

www.kratossafety.com / info@kratossafety.com

- **Poulie à usage polyvalent** (redirection de corde, mouflage, ...)
- **Corps en aluminium**, finition grise.
- Utilisation sur corde tressée de diam. **9 à 12 mm**.
- **Réa en inox**, monté sur roulements à billes.
- **Résistance à la rupture** > 40 kN.
- **Charge de travail** : 8 kN.
- **Diamètre du réa** : 45 mm.

Conformité : EN 12278:2007.

Matière des composants :

Corps : Aluminium

Réa : Inox

HS CODE
8425 19 20
DIMENSIONS CARTON / UC
40 x 30 x 15 cm / 50
AET N°6192 I2 1E
Satra Technology Centre, N°0321 Wyndham Way, Telford Way, Kettering Northamptonshire, NN16 8SD, United Kingdom
ARTICLE 11 GB07/73551
SGS United Kingdom Ltd., N°0120 Unit 202B, Worle Parkway, Weston-super-Mare, BS22 6WA, United Kingdom