



KARTA KATALOGOWA FA 20 707 00

SZCZEBEL DRABINY ZE STALI OCYNKOWANEJ DO SYSTEMU KS9000



Zestaw szczebli drabinkowych do systemu pionowego KS 9000

- Szczebel drabiny do zamocowania na aluminiowej szynie z rowkowaną powierzchnią dla zapewnienia lepszej przyczepności i stabilności użytkownika
- W zestawie 2 szt. łączników (2 nakrętki i śruby + 2 podkładki).

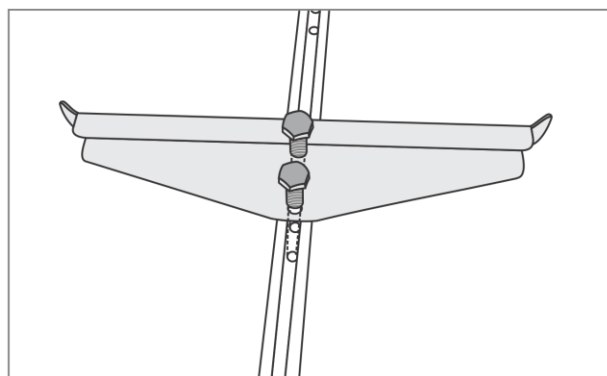

Materiał:

Stal galwanizowana



Waga :

0.85 kg

PRODCENT KRATOS SAFETY

689 Chemin du Buclay
38540 Heyrieux -FRANCE
Tel : +33 (0)4 72 48 78 27
Fax : +33 (0)4 72 48 58 32
www.kratossafety.com
info@kratossafety.com

DYSTRYBUTOR OXYLINE Sp.zo.o

ul. Piłsudskiego 23
95-200 Pabianice -POLAND
Tel.: +48 42 215 10 68
Fax : +48 42 203 203 1
www.oxyline.eu
oxyline@oxyline.eu

WYMIARY KARTONU/SZTUKI

40 x 30 x 19 cm / 30

Satra Technology Centre, N°0321
Wyndham Way, Telford Way, Kettering
Northamptonshire, NN16 8SD, United Kingdom

ARTYKUŁ 11 GB07/73551

SGS United Kingdom Ltd., N°0120
Unit 202B, Worle Parkway,
Weston-super-Mare, BS22 6WA, United Kingdom