

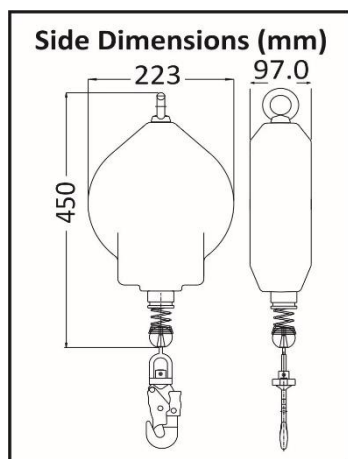

KARTA KATALOGOWA LA 10 300 15

URZĄDZENIE SAMOHAMOWNE ASEKURUJĄCE ŁADUNEK DO 300 KG LINA STAŁOWA 15 M



Ogranicznik ładunku zaprojektowany w celu powstrzymania upadku ładunku o maksymalnej masie 300 kg

- Ograniczniki ładunku pozwalają zatrzymać upadek ładunku (obręcz do koszykówki, oświetlenie na rampie, maszyna przemysłowa,...) na niewielkiej odległości w przypadku:
 - zerwania łańcucha lub liny stalowej służącej do podnoszenia ładunku
 - zerwania elementów mocujących u góry ładunku
- Lina stalowa o średnicy 4.8 mm
- Polimerowa obudowa o wysokiej odporności, prawie niezniszczalna
- Minimalna siła zrywająca: > 4 Kn

Zatrzaśniki :

2 stalowe zatrzaśniki zakręcane o otwarciu 18 mm, nr ref. FA5010117.

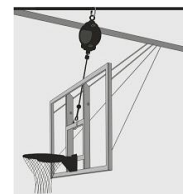

Spełnia : 2006/42/CE

Materiał komponentów:

Obudowa ochronna: polietylen przeciwwstrząsowy

Lina stalowa: stal ocynkowana

Zatrzaśniki: stal

Rozmiar:	CE	Waga:
15 m		6.50 kg

PRODCENT
KRATOS SAFETY
 689 Chemin du Buclay
 38540 Heyrieux -FRANCE
 Tel : +33 (0)4 72 48 78 27
 Fax : +33 (0)4 72 48 58 32
www.kratossafety.com
info@kratossafety.com

DYSTRYBUTOR
OXYLINE Sp.zo.o
 ul. Piłsudskiego 23
 95-200 Pabianice -POLAND
 Tel.: +48 42 215 10 68
 Fax : +48 42 203 203 1
www.oxyline.eu
oxyline@oxyline.eu

KOD HS
8479 89 97
WYMIARY KARTONU/SZTUKI
60 x 40 x 24 / 2
SPEŁNIA
MACHINERY DIRECTIVE 2006/42/CE
ARTYKUŁ 11 GB07/73551
SGS United Kingdom Ltd., N°0120 Unit 202B, Worle Parkway, Weston-super-Mare, BS22 6WA, United Kingdom